

Das Paneel



Technik & Preise

Kindersicherheit - EN 13120:2014

Bestimmungen der Europäischen Norm **EN 13120:2014**
 „Abschlüsse innen–Leistungs- und Sicherheitsanforderungen“

⚠️ WARNUNG ⚠️

Schnüre, Ketten und Bändern zur Bedienung der Fensterverkleidung
 verfangen und erwürgen.
 Es besteht die Gefahr, dass sich Schnüre um den Hals wickeln.

- Um dies zu verhindern, sind die Schnüre aus der Reichweite von Kleinkindern zu halten.
- Kinderbetten und Einrichtungsgegenstände sollten sich nicht in der Nähe der Bedienschnüre befinden.
- Schnüre nicht zusammenbinden.
 Darauf achten, dass Schnüre nicht verdrehen und eine Schlaufe bilden.
- Um das Risiko derartiger Unfälle zu verringern, bitte die mitgelieferten Sicherheitsvorrichtungen gemäß der Montageanleitung installieren und verwenden.

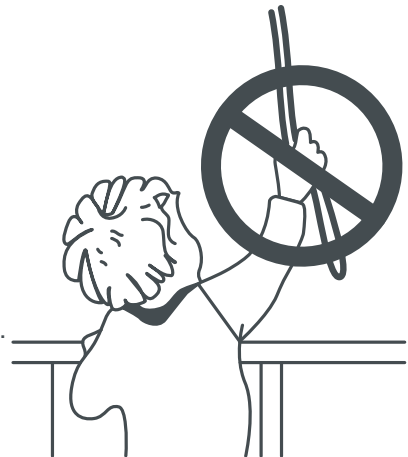

Alle Typen mit Bedienung: Kette oder Schnur

Die Bedienungslänge ist unter Beachtung der Kindersicherheit frei wählbar.

Die Bedienkette/Bedienschnur muss mit der mitgelieferten Sicherheitsvorrichtung fixiert werden!

Montagehöhe bekannt:

→ max. Bedienungslänge = Montagehöhe – 1,50 m

Montagehöhe unbekannt:

Anlagenhöhe ≤ 2,50 m → max. Bedienungslänge = 1,00m

Anlagenhöhe > 2,50 m → max. Bedienungslänge = Anlagenhöhe – 1,50 m

Montagehöhe **bekannt**

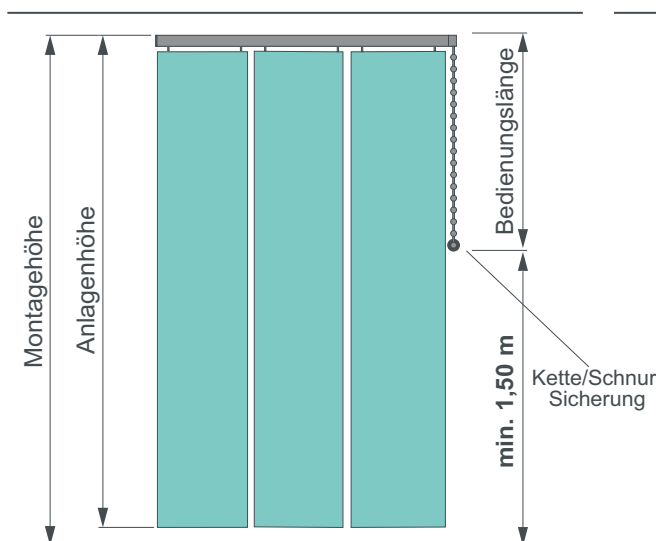

Montagehöhe **unbekannt**

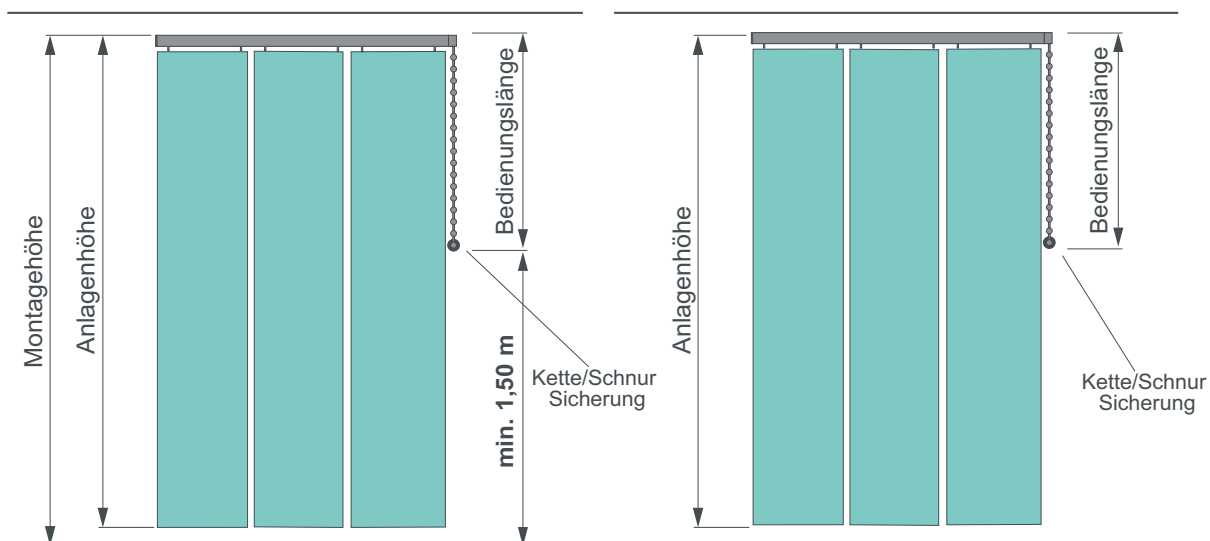

Anlagenhöhe ≤ 2,50 m Bedienungslänge = **max. 1,00 m**
 Anlagenhöhe > 2,50 m. Bedienungslänge = **Anlagenhöhe – 1,50 m**

Unschlagbare Argumente



Schiene

Schiene mit enorm flacher Bauhöhe von nur 13 mm. Durch abgerundete Kanten ist die Schiene kaum sichtbar. Die Schiene ist mit fast unsichtbaren Deckenclips oder Wandwinkeln ausgestattet. Farben der Schienen: arctic weiß oder silber. Baubreite bis 500 cm, ab 260 cm Breite wird die Schiene 2-teilig und mit Verbinder geliefert.

Ausführungen

Schienensystem von 2 bis 5 läufig.

Montage

Einfache beidseitige Montage der Schiene, durch die völlig symmetrische Form. Mittelverschluss kann auch nach der Montage der Schiene einfach justiert werden. Liefermöglichkeiten: frei verschiebbar, mit Schleuderstab und Mitnehmer oder als Schnurzugausführung. Durch das einzigartige Schnursystem ist die Bedienungsseite auch bei bereits montierten Anlagen zu wechseln.

Paneele

Alle Vorhänge haben eine Fensterputzfunktion, zum Putzen sind alle Fenster erreichbar. Zwischen den Paneelen ist kein Lichtspalt. Die Vorhänge schließen bis zum Ende der Schiene. Gleitwagen in Kunststoff mit Röllchen, dadurch minimiertes Laufgeräusch. Alle Stoffpaneele können bei montierter Schiene eingehängt oder abgenommen werden. Die Paneelwagen sind wahlweise mit Klettband oder Keder lieferbar.

Unterleisten

Aluminium Unterleiste mit Kedertasche oder Aluminium Beschwerung in eingenähter Tasche.

Möglichkeiten

Klett - Paneelwagen



Gleitwagen mit Rollen aus hochwertigem Kunststoff. Oberprofil aus stranggepresstem Aluminium mit integriertem Klettband. Beschwerungsprofil 3 x 20 mm weiß oder silber.

Das Klett-Oberprofil wird mit farbgleichen KS-Abschlußkappen versehen. Durch den eingeführten Gleitwagen kann zwischen Kederprofil und Schiene kein Licht mehr einfallen.

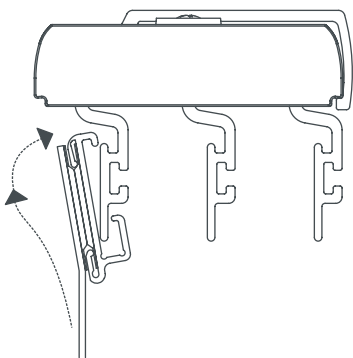

Das Klett-Oberprofil wird mit dem Behang einfach in den Gleitwagen gehängt.

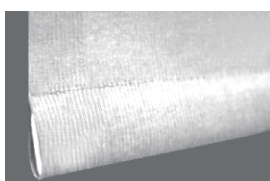
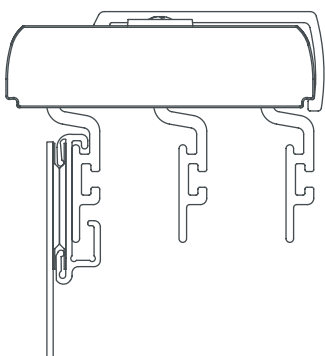

Beschwerungsprofil mit genähter Tasche.

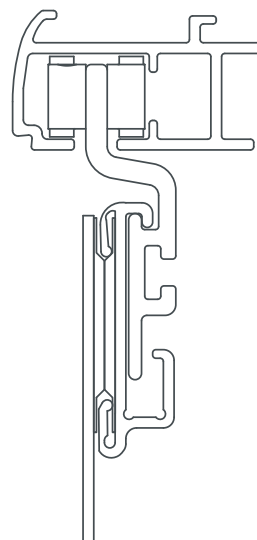

Schiene

Gleitprofil

Klett-Oberprofil

Behang



Beschwerungsprofil wird in die genähte Stofftasche gesteckt

Möglichkeiten

Keder - Paneelwagen

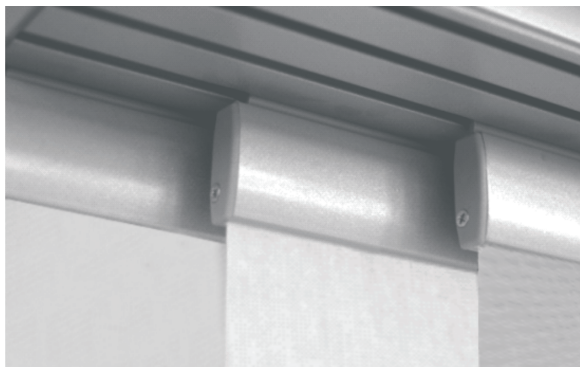

Gleitwagen mit Rollen aus hochwertigem Kunststoff. Ober und Unterprofil aus stranggepresstem Aluminium, in weiß pulverbeschichtet oder silber. Der Stoff wird einfach mit Hilfe eines Keders in den Profilen befestigt.

Das Keder-Oberprofil wird mit farbgleichen KS-Abschlusskappen versehen. Durch den eingeführten Gleitwagen kann zwischen Kederprofil und Schiene kein Licht mehr einfallen.

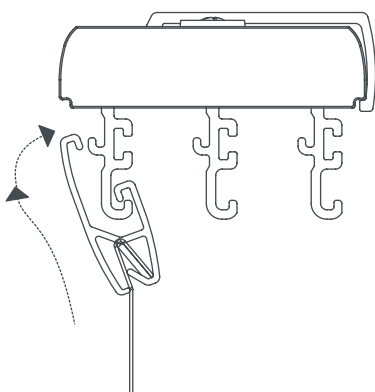

Das Keder-Oberprofil wird mit dem Behang einfach in den Gleitwagen gehängt.

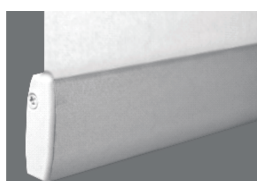
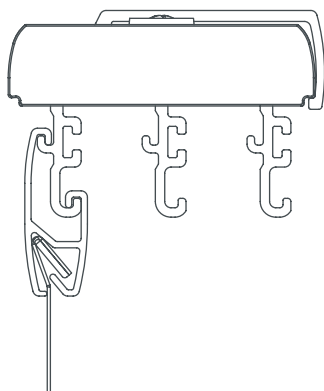

Durch das Keder-Unterprofil hat der Paneelbehang einen sauberen Abschluss.

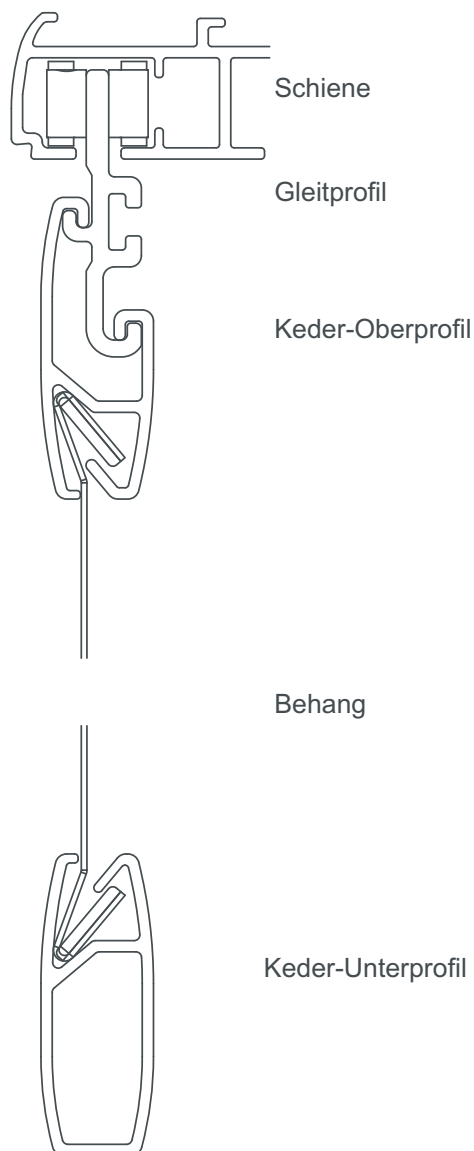

Baumöglichkeiten

Frei verschiebbar (Standard):

Verschieben Sie die einzelnen Paneele einfach in die gewünschte Richtung.

Vorderseite



Bedienstab:

Mit dem am ersten Paneelwagen befestigten Bedienstab, ziehen Sie die durch "Mitnehmer" verbundenen einzelnen Paneelwagen nacheinander auf oder zu.

Paket Links

Vorderseite

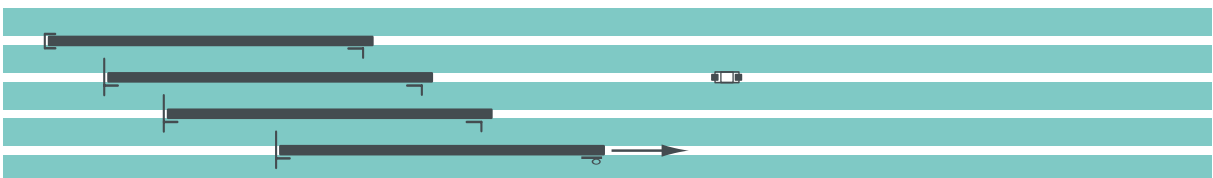

Vorderseite

Paket Rechts

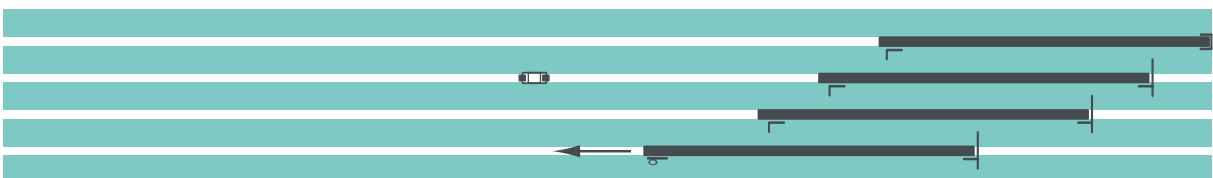

Baumöglichkeiten

Schnurzugbedienung:

Der Schnurzug kann rechts oder links positioniert werden und sorgt durch rollengelagerte Paneelwagen für eine leichtgängige Bedienung. Die Bedienseite kann auch nach erfolgter Montage durch den Kunden festgelegt oder verändert werden.

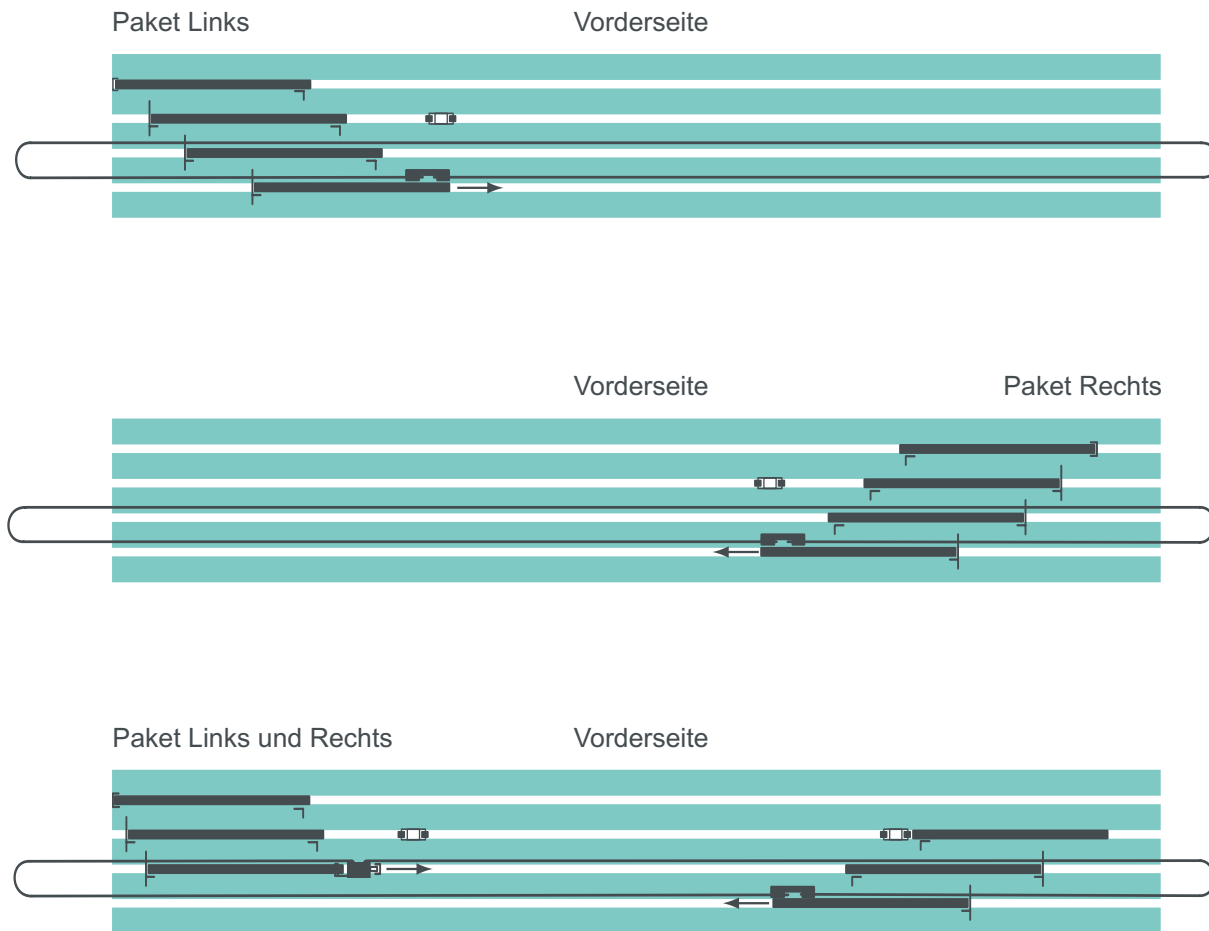

Detailzeichnung

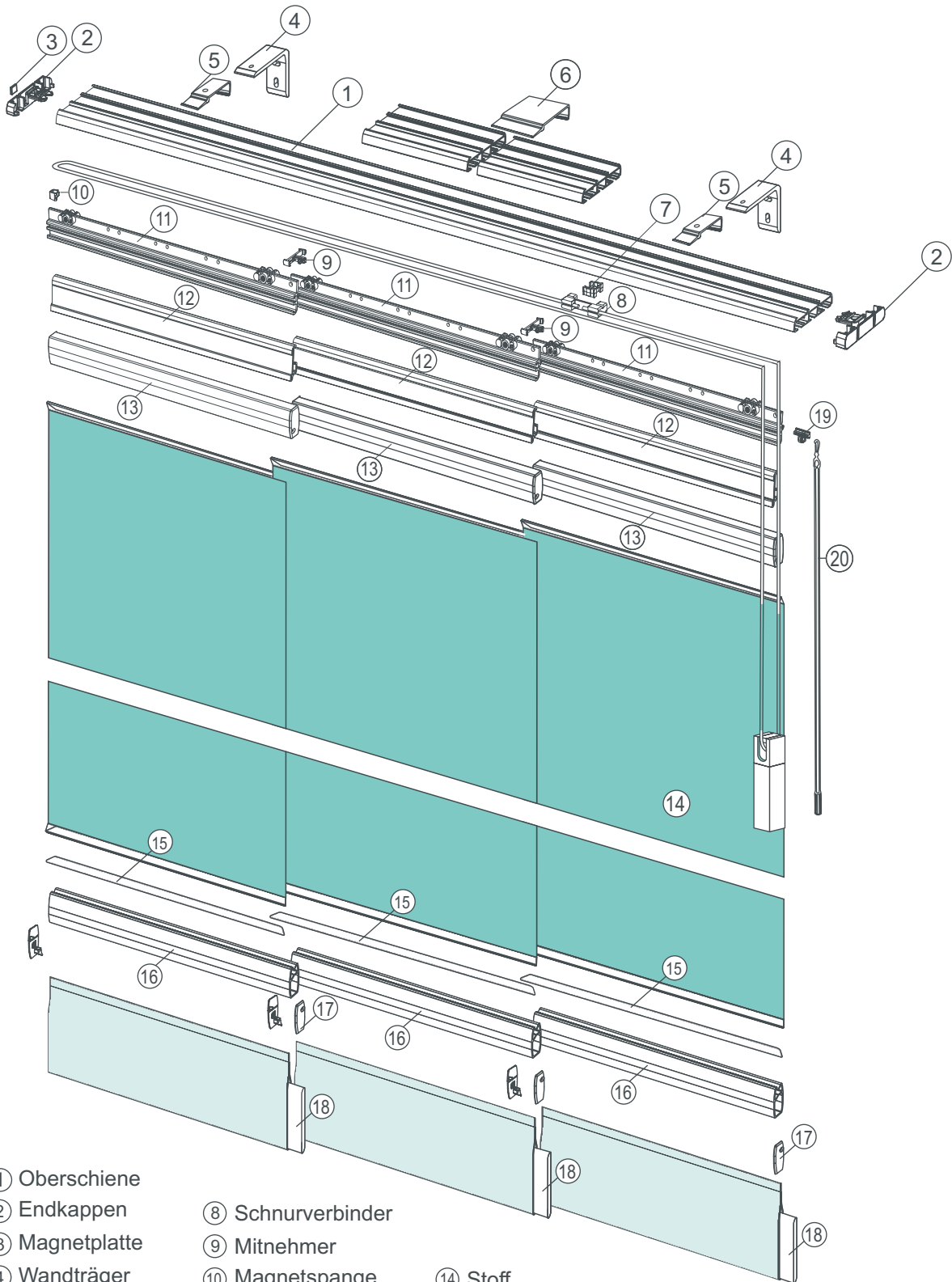

- | | | |
|---------------------|------------------------|---------------------|
| ① Oberschiene | ⑧ Schnurverbinder | |
| ② Endkappen | ⑨ Mitnehmer | |
| ③ Magnetplatte | ⑩ Magnetspanne | ⑭ Stoff |
| ④ Wandträger | ⑪ Gleitwagen | ⑮ Keder |
| ⑤ Deckenclips | ⑫ Oberprofil Klettband | ⑯ Unterprofil Keder |
| ⑥ Schienenverbinder | ⑬ Oberprofil Keder | ⑰ Endkappen Unten |
| ⑦ Feststeller | ⑭ Unterprofil Alu | ⑱ Öse-Schleuderstab |
| | | ⑳ Schleuderstab |

Profilvarianten und Systemmaße

Klett - Profil

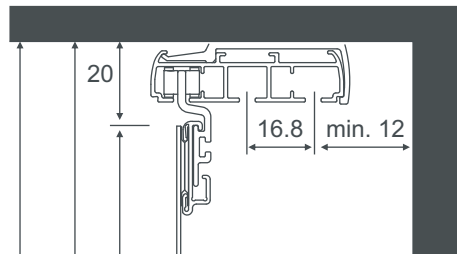

Klett - Profil bestehend aus

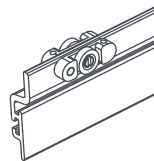

Gleitwagen

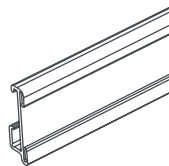

Oberprofil Klettband

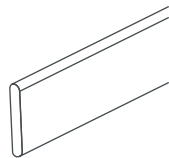

Unterprofil Alu

Raumhöhe

Anlagenhöhe [H]

Stoffhöhe (Stoff Schnittlänge - 20 mm)

50

Bodenfreiheit

Keder - Profil

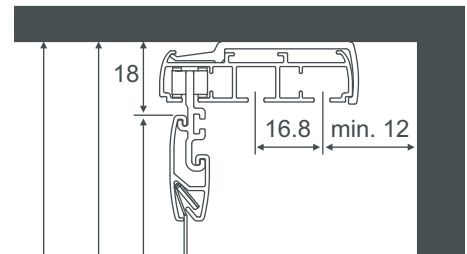

Keder - Profil bestehend aus

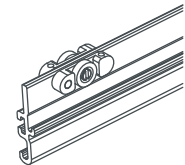

Gleitwagen

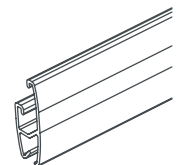

Oberprofil Keder

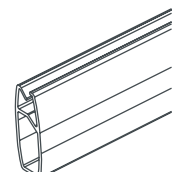

Unterprofil Keder

Raumhöhe

Anlagenhöhe [H]

Stoffhöhe (Stoff Schnittlänge - 41 mm)

27

Bodenfreiheit

Systemmaße und Montage

Maße der Oberschiene

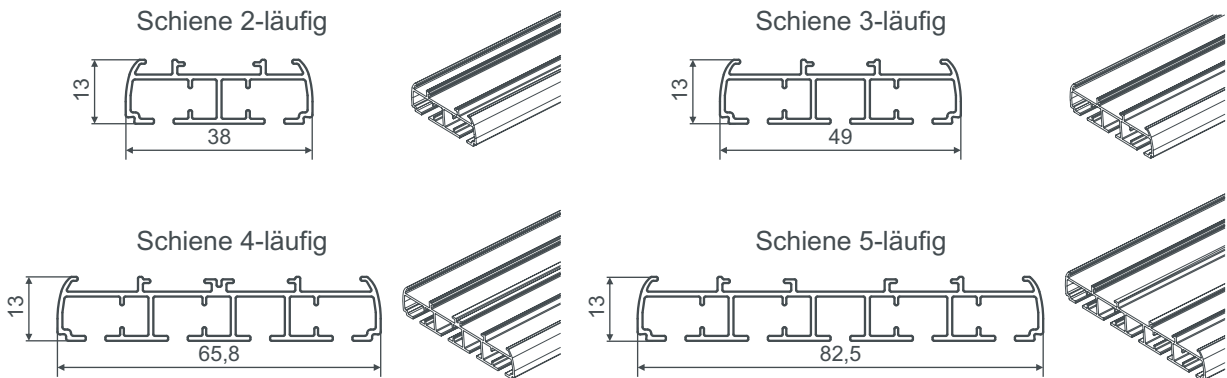

Montage einer geteilten Schiene

Ab einer Anlagenbreite von 260 cm wird die Schiene 2-teilig geliefert. Mit Hilfe eines breiten Schienenverbinders, werden beide Teile der Schiene perfekt zusammen gehalten. Ein Verrutschen der Schiene ist dann nicht mehr möglich.

Alle Schienen können beidseitig dekoriert werden. Auch die Decken und Schienenverbinder können in beide Richtungen montiert werden.

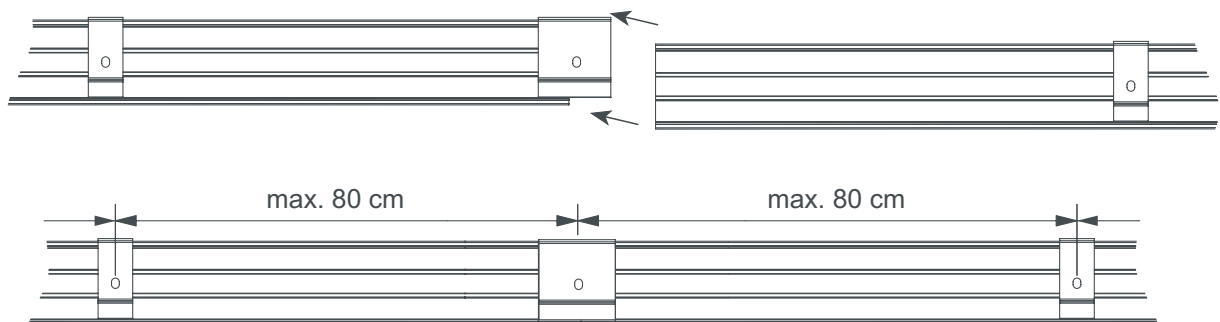

Schienenverbinder bei geteilter Schiene

Um eine geteilte Schiene zu verbinden, wird ein extra breiter Clip eingesetzt. Wichtig: Diesen Clip nicht festschrauben!

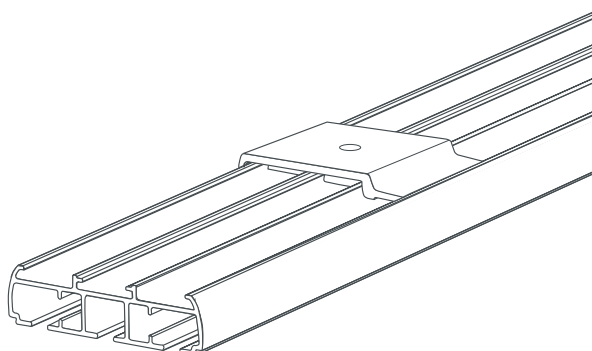

Montage

Montage an der Decke mit Clips (Standard)

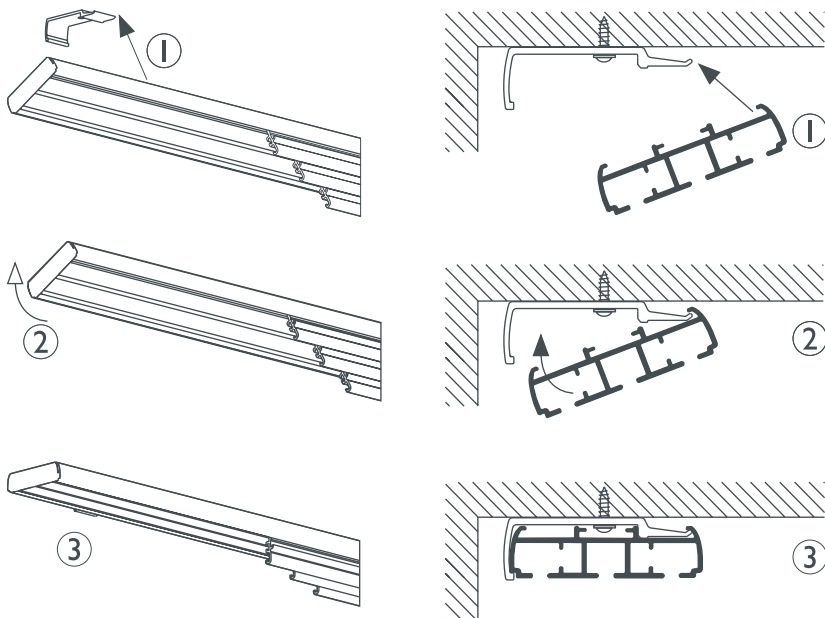

Wählen Sie je nach Beschaffenheit der Decke, dass richtige Montagezubehör. Den ersten und den letzten Clip 5-10 cm vom Schienenende montieren, weitere Clips aufteilen. Alle Clips festschrauben. Schiene schräg, vorn auf die Clips setzen (1) Schiene nach oben drücken (2) bis sie hörbar einrastet (3).

Wandabstand bei der Montage an der Decke

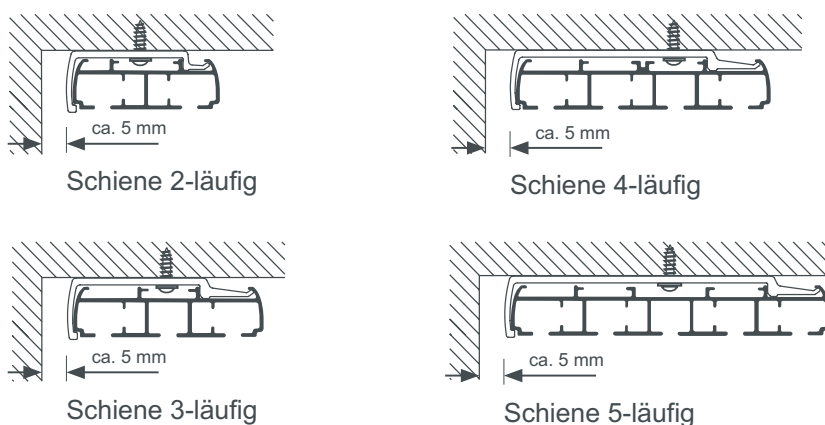

Die Schiene kann dicht an der Wand befestigt werden. Um sie wieder aus den Trägern zu lösen, sollte der Wandabstand ca. 5 mm betragen. Die folgenden Zeichnungen zeigen den Querschnitt der Schienen mit Clip und Schraube.

Demontage der Schiene

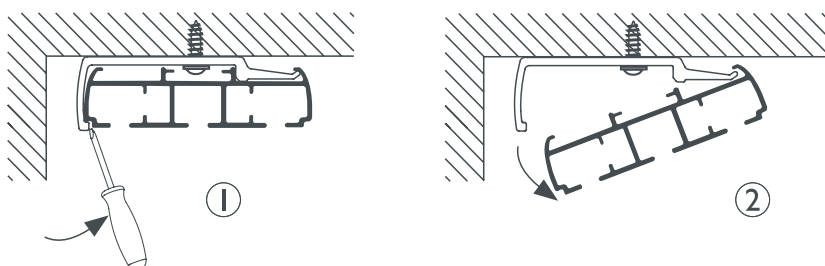

Um die Schiene zu demontieren, die Clips vorsichtig mit einem Schlitzschraubendreher aufdrücken (1) und die Schiene schräg herausnehmen (2).

Abmessungen

Montage mit Wandhalter (Option)

Wird Ihr Flächenvorhang mit Wandhalter befestigt, folgen Sie bitte auch den Aufteilungen auf Seite 11. Wandhalter anschrauben (Achten Sie bitte darauf, dass alle Wandhalter zueinander in der Waage sind) und die Schiene befestigen.

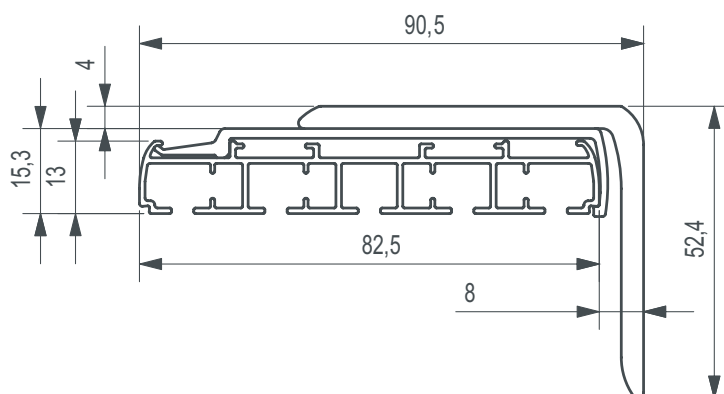
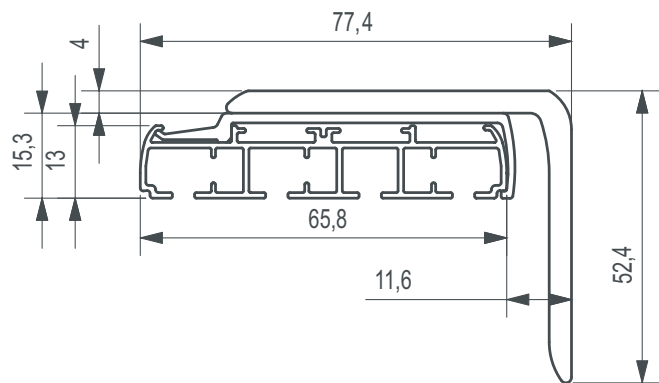
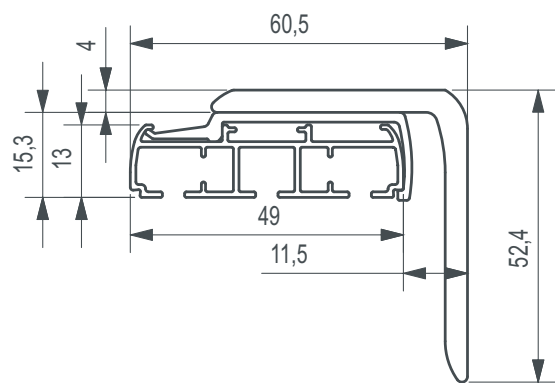
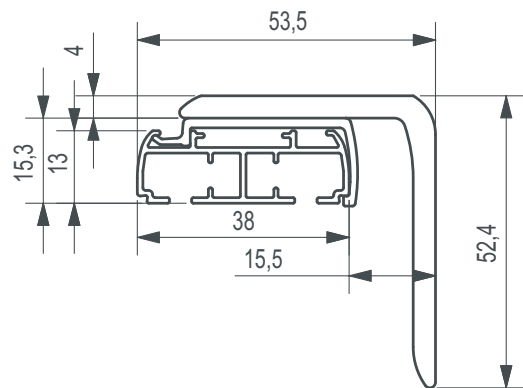
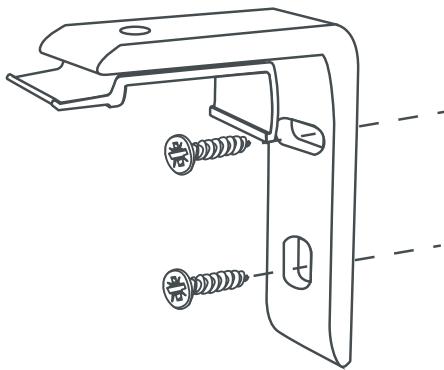



6 Zubehör

Schiene 2-läufig	
	
weiß P112 silber P116	
weiß P112 silber P116	21,55 €/m

Schiene 3-läufig	
	
weiß P113 silber P117	
weiß P113 silber P117	26,50 €/m

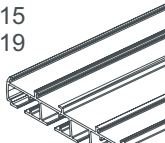
Schiene 4-läufig	
	
weiß P114 silber P118	
weiß P114 silber P118	33,70 €/m

Schiene 5-läufig	
	
weiß P115 silber P119	
weiß P115 silber P119	40,50 €/m

Oberprofil Klettband	
	
weiß P120 silber P121	16,80 €/m

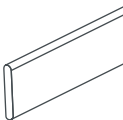
Unterprofil Alu	
	
weiß P122 silber P123	11,90 €/m

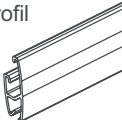
Oberprofil Keder	
	
weiß P124 silber P125	16,80 €/m

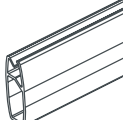
Unterleiste Keder	
	
weiß P126 silber P127	17,50 €/m

Deckenclip Standard im Lieferumfang

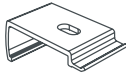
	
weiß P128 silber P132	4,40 €

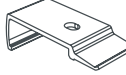
	
weiß P129 silber P133	4,50 €

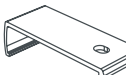
	
weiß P130 silber P134	4,50 €

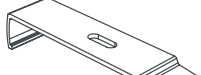
	
weiß P131 silber P135	4,60 €

Wandträger

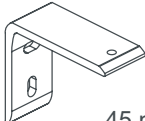
	
45 mm	
weiß P136 silber P137	8,50 €

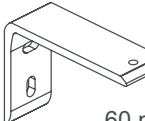
	
60 mm	
weiß P138 silber P139	8,80 €

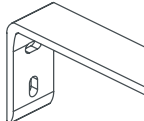
	
90 mm	
weiß P140	11,70 €

Verbinder

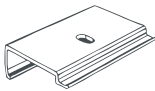
	
weiß P142 silber P146	6,30 €

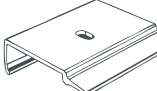
	
weiß P143 silber P147	6,60 €

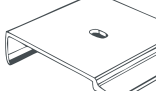
	
weiß P144 silber P148	7,30 €

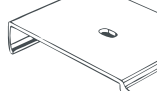
	
weiß P145 silber P149	8,20 €

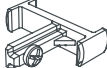
T-Mitnehmer	
	
weiß P150 silber P151	1,20 €

L-Mitnehmer	
	
weiß P152 silber P153	1,20 €

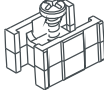
Feststeller	
	
weiß P154 silber P155	1,40 €

Magnet	
	
silber P156	1,40 €

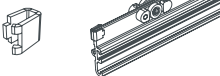
Magnetspange	
	
silber P157	0,50 €

Öse-Schleuderstab	
	
weiß P158 silber P159	1,10 €

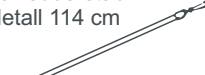
Schleuderstab Metall 114 cm	
	
silber P170 weiß P160	19,10 €

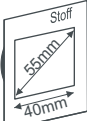
Magnetgriff 2 Stück	
	
weiß P161 silber P162	22,30 €

Verkaufspreise inkl. der gesetzlichen Mehrwertsteuer.

